

CLE 200 Coupé Sports Style

MP202401版

Data Information

Technical Data

Dimensions

Equipment

Options

Alloy Wheels

Combination Options

Price List

Accessories

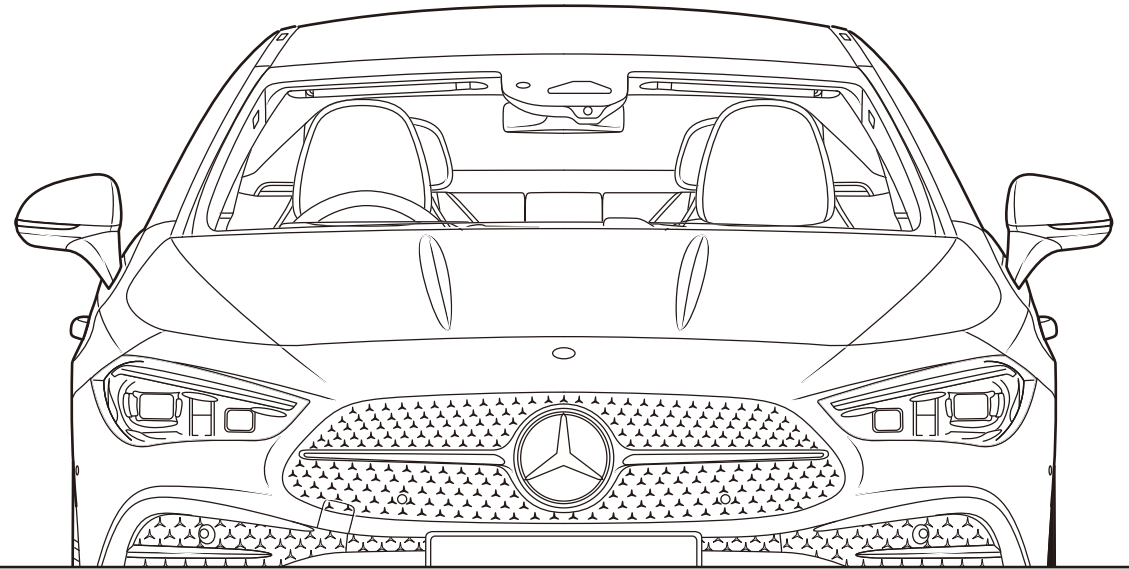

Mercedes-Benz



Technical Data

主要諸元

車名:メルセデス・ベンツ	CLE 200 Coupé Sports Style (ISG搭載モデル*1)
	MP202401
車両型式	4AA-236350C
運転タイプ	ステアリング 右 トランスミッション 電子制御9速A/T
駆動方式	後輪駆動
エンジン	エンジン型式 254M20 種類・シリンダー数 直列4気筒 総排気量 1,997 cc ボア×ストローク 83.0×92.3 mm 最高出力 150/5,800 kW/rpm (ECE) 204 PS (ECE) 最大トルク 320/1,600~4,000 N・m/rpm (ECE)
	燃料供給方式 電子制御式燃料噴射
	使用燃料/燃料タンク容量 無鉛 プレミアム・ガソリン/66 ℓ
ハイブリッド モジュール	電動機型式 EM0024 電動機種類 交流同期電動機 駆動用電動機の定格出力 10 kW 最高出力 17/1,500~3,000 kW/rpm 最大トルク 205/0~750 N・m/rpm 蓄電池種類 リチウムイオン電池
重量・定員	車両重量*2 1,760 (1,790) kg 乗車定員 4 名
性能	最小回転半径 5.2 m 燃料消費率JCO8モード(国土交通省審査値)*2 16.4 (15.8) km/ℓ WLTCモード 14.5 km/ℓ 燃料消費率 市街地モード(WLTC-L) 9.8 km/ℓ (国土交通省審査値) 郊外モード(WLTC-M) 15.1 km/ℓ 高速道路モード(WLTC-H) 17.8 km/ℓ
環境情報	カーエアコン冷媒の種類(GWP値*3)/使用量 R1234yf(1*4)/570 g
寸法	全長 4,850 mm 全幅 1,860 mm 全高 1,420 mm ホイールベース 2,865 mm トレッド(前) 1,605 mm トレッド(後) 1,585 mm 最低地上高(社内測定値*5) 140 mm 荷室容量(VDA方式) 420 ℓ
ブレーキ(前/後)	ベンチレーテッドディスク/ベンチレーテッドディスク
タイヤサイズ(前/後)	245/40R19/275/35R19

*1:ISG=Integrated Starter Generatorの略称。

*2:()はパノラミックスライディングルーフ(オプション)装着時。

*3:GWP=Global Warming Potential(地球温暖化係数)。

*4:フロン法において、乗用車用エアコン冷媒は、2023年度以降、環境影響度を製造者等ごとに出荷台数で加重平均した値が目標値150を上回らないことが求められております。

*5:実際の車両を使用した実測値のため、燃費量などの車両状況により誤差が生じる場合があります。あらかじめご了承ください。

■記載の諸元は予告なく変更することがありますのでご了承ください。また上記諸元表は道路運送車両法による自動車型式指定申請書数値を基に作成してありますので、メーカー発表の資料に記載されるものと異なる場合もあります。

■燃料消費率は定められた試験条件での値です。お客様の使用環境(気象、渋滞等)や運転方法(急発進、エアコン使用等)に応じて燃料消費率は異なります。

■WLTCモードは、市街地、郊外、高速道路の各走行モードを平均的な使用時間配分で構成した国際的な走行モードです。市街地モードは、信号や渋滞等の影響を受ける比較的低速な走行を想定し、郊外モードは、信号や渋滞等の影響をあまり受けにくい走行を想定、高速道路モードは、高速道路等での走行を想定しています。

Dimensions

*下記の図面は車両の寸法を示すものであり、仕様の詳細は実際と異なる場合があります。また仕様は予告なく変更することがありますのでご了承ください。

CLE 200 Coupé Sports Style (ISG搭載モデル)

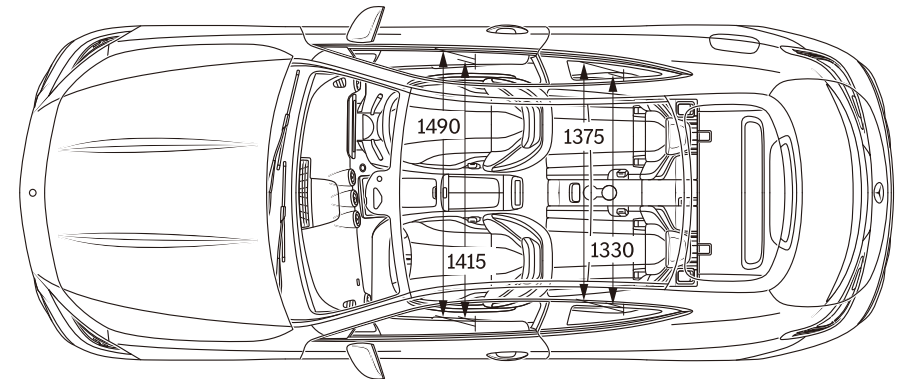
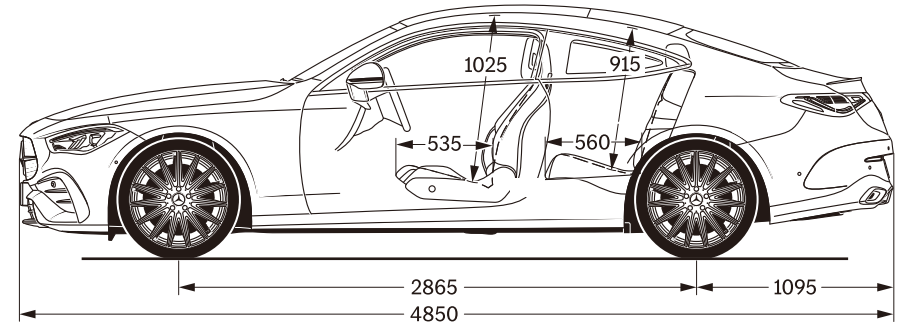
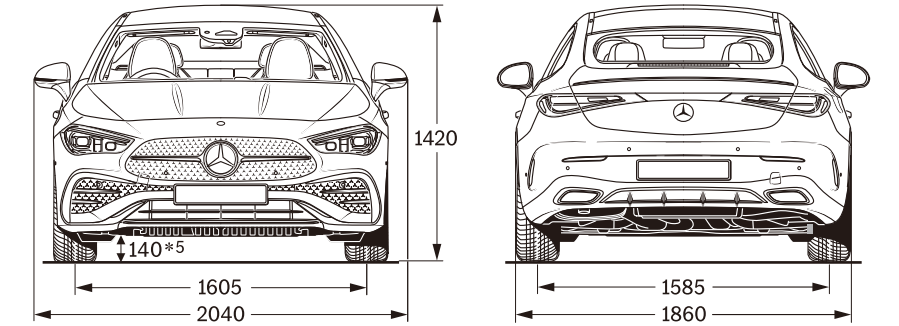

単位: mm

Equipment

標準・オプション装備 ●は標準装備 ○はオプション

■同一の名称の装備であっても、機能詳細はモデル・MPによって異なる場合があります。

※オプションの詳細につきましては、オプションページをご参照ください。
また、選択できるオプションにつきましては、事前にメルセデス・ベンツ正規販売店までお問い合わせください。

		CLE 200 Coupé Sports Style (ISG搭載モデル) MP202401	CLE 200 Coupé Sports Style (ISG搭載モデル) MP202401
セーフティ	レーダーセーフティパッケージ	●	●
	アクティブディスタンスアシスト・ディストロニック	●	●
	自動再発進機能	●	●
	アクティブステアリングアシスト	●	●
	アクティブレーンキーピングアシスト	●	●
	アクティブレーンチェンジングアシスト	●	●
	PRE-SAFE機能	●	●
	PRE-SAFEインバルスサイド	●	●
	緊急回避補助システム	●	●
	アクティブパーキングアシスト	●	●
	360°カメラシステム	●	●
	トラフィックサインアシスト	●	●
	デジタルライト	●	●
	アダプティブハイビームアシスト・プラス	●	●
	後席シートベルトインジケータ	●	●
チャイルドセーフティシートセンサー(助手席)	●	●	
アクティブボンネット	●	●	
エアバッグ	SRSエアバッグ[運転席・助手席]	●	●
	SRSニーバッグ[運転席]	●	●
	SRSセンターエアバッグ	●	●
	SRSサイドバッグ[運転席・助手席]	●	●
	SRSウィンドウバッグ	●	●
シャーシ	スポーツサスペンション	●	●
	DYNAMIC SELECT(ダイナミックセレクト)	●	●
ライン	AMGラインエクステリア	●	●
	AMGラインインテリア	●	●
外装	パノラミックスライディングルーフ	○	●
	トランクリッドスポイラーリップ	●	●
	タイヤ空気圧警告システム	●	●
	ブライバシージャラス	●	●
	タイヤフィット	●	●
	サマータイヤ	●	●
	19インチAMGアルミホイール(RVA)	●	●
	レザーARTICOシート	●	●
内装	ハイグロスブラックセンタートリム	●	●
	メタルウィービングインテリアトリム	●	●
	ファブリックルーフライナー	●	●
	本革巻スポーツステアリング(ナッパレザー)	●	●
	アンビエントライト	●	●
	アンビエントライトプレミアム	●	●
	イルミネーテッドステップカバー	●	●
ARTICOダッシュボード	●	●	
機能装備	メモリー付パワーシート(運転席)	●	●
	メモリー付パワーシート(助手席)	●	●
	電動ランバーサポート(運転席・助手席)	●	●
	ベルトフィーター	●	●
	分割可倒式シート	●	●
	シートベンチレーター(シートヒーター機能含む)(運転席・助手席)	●	●
	デジタルコックピットディスプレイ	●	●
	メディアディスプレイ	●	●
	Burmester®3Dサラウンドサウンドシステム	●	●
	クライメートコントロール(前席左右独立調整)	●	●
	自動防眩ルームミラー&ドアミラー(運転席側)	●	●
	電動調整・可倒式ドアミラー	●	●
	指紋認証機能	●	●
	ブランドロゴプロジェクターライト	●	●
	テレビ機能(12セグ/ワンセグ自動切替)	●	●
フットランクオープナー	●	●	
自動開閉トランクリッド	●	●	
独立トランクロック機能	●	●	
キーレスゴー*1	●	●	
キーレススタート*1	●	●	
乗員確認通知システム	●	●	
ワイヤレスチャージング(フロント)*2	●	●	
スポーツターエンジンサウンド	●	●	
Mercedes me connect*3	24時間緊急通報サービス*4	●	●
	アドバンスドコネクティビティプラス*5	●	●
	MBUXナビゲーションプレミアム[ハードディスクナビゲーションおよびMercedes me connectサービスの一部を含みます。]	●	●
エンターテインメント	Apple CarPlay*7	●	●
	Android Auto™*7	●	●
サービス*6	サウンドパーソナライゼーション機能	●	●
その他	デジタルオーナーズマニュアル	●	●
	ETC対応車載器	●	●

*1: キーレススタート及びキーレスゴーは、電波により植込み型心臓ペースメーカー及び植込み型除細動器の作動に影響を与えるおそれがあります。クルマを使用する前に、あらかじめ医師や医療用電子機器メーカーなどにキーレススタート及びキーレスゴーによる電波の影響についてご相談ください。
 *2: Qi規格対応のスマートフォンのみ充電できます。
 *3: Mercedes me connectサービスのご利用には、Mercedes me IDとMercedes me connectサービスの利用規約への同意が必要です。また、車両と対応するユーザーアカウントとのペアリング、および情報通信サービスへの申込が必要となります。サービスをご利用いただける期間は定められており、Mercedes me Storeにてご購入後、継続してご利用いただけるサービスもございます。詳細については、メルセデス・ベンツ正規販売店にお問い合わせください。ご利用いただけるサービスは、変更または終了の可能性があります。あらかじめご了承ください。
 *4: 24時間緊急通報サービスはボッシュサービスソリューションズ株式会社をご提供いたします。別途契約手続きが必要となります。24時間緊急通報サービスを希望されない場合は、情報通信サービス及びMercedes me connectサービス(ソフトウェアアップデート、地図情報の更新を含みます)もすべてご利用いただけなくなります。
 *5: アドバンスドコネクティビティプラスのうちリモートエンジンスタートサービスのご利用には、別途Mercedes me Storeでのご購入が必要です。販売時期は車種によって異なりますので、別途Mercedes me Store内でご確認ください。
 *6: 外部接続機器(携帯電話やUSB等)によっては、車両の一部機能に影響を及ぼす場合があります。
 *7: Android Auto™のご利用には、Android 5.1(Lollipop)以降を搭載したスマートフォンが必要です。Apple CarPlayのご利用には、iOS 8以降のOSを搭載したiPhoneが必要です。最新のOSをご使用ください。電波の届かない場所や電波の弱い場所ではサポートエリア内でも動作しない場合があります。Android Auto™のスマートフォン、またはApple CarPlayのiPhoneのデータ通信にかかる費用(通信費など)はお客様のご負担となります。Android Auto™はGoogle LLCが提供するアプリケーションであり、各機能は予告なく変更・終了することがあります。あらかじめご了承ください。

Options (オプション)

■同一の名称の装備であっても、機能詳細はモデル・MPによって異なる場合があります。

※選択できるオプションにつきましては、事前にメルセデス・ベンツ正規販売店までお問い合わせください。
 数字はメーカー装着の場合のオプション装備品価格(単位:円)を表します。()内は消費税10%抜きの価格となります。

オプション装備 ○はオプション

		CLE 200 Coupé Sports Style (ISG搭載モデル) MP202401
パノラミックスライディングルーフ		○ 220,000 (200,000)
オブシディアンブラック(メタリック)		○ 80,000 (72,728)
グラファイトグレー(メタリック)		○ 80,000 (72,728)
ハイテックシルバー(メタリック)		○ 80,000 (72,728)
スペクトラルブルー(メタリック)		○ 80,000 (72,728)
オパリスホワイト(メタリック)		○ 180,000 (163,637)
パタゴニアレッド(メタリック)		○ 180,000 (163,637)

Alloy Wheels (アルミホイール)

標準装備 ●は標準装備

		CLE 200 Coupé Sports Style (ISG搭載モデル) MP202401
19インチAMGアルミホイール(RVA)		●

Combination Options (ボディカラーと内装の組み合わせ)

■納車までに6ヶ月以上お時間がかかる場合があります。また、選べるボディカラー・内装につきましては、事前にメルセデス・ベンツ正規販売店までお問い合わせください。

(ソリッド):ソリッドペイント (メタリック):メタリックペイント

		CLE 200 Coupé Sports Style (ISG搭載モデル)		
インテリア	内装色	ブラック	トンカブラウン/ブラック	マキアートベージュ/ブラック
	シート素材	レザー-ARTICO 101	レザー-ARTICO 104	レザー-ARTICO 105
	インテリアトリム	メタルウィーブインテリアトリム ハイグロスブラックセンタートリム		
	ルーフライナー(素材)	ブラック(ファブリック)		
ボディカラー	無償	ポーラーホワイト (ソリッド)	149	
	有償	オプシディアンブラック (メタリック)	197	
		グラファイトグレー (メタリック)	831	
		ハイテックシルバー (メタリック)	922	
		スペクトラルブルー (メタリック)	970	
		オパリスホワイト (メタリック)	885	
パタゴニアレッド (メタリック)	993			

Price List

価格

※メーカー希望小売価格及び有料保証延長プログラムの価格は、消費税率10%を加えた消費税込みの価格となります。

		CLE 200 Coupé Sports Style (ISG搭載モデル) MP202401	
メーカー希望小売価格		8,200,000円	
消費税抜き価格		7,454,546円	
有料保証延長プログラム (メルセデス・ケア*1 終了後2年間)	メンテナンス&保証プラス(新車時適用価格)*2	308,000円	
	消費税抜き価格	280,000円	
	保証プラス(新車時適用価格)*2	165,000円	
	消費税抜き価格	150,000円	
	メンテナンスプラス	165,000円	
	消費税抜き価格	150,000円	

*1: 正規販売店でご購入いただいた新車に、3年間・走行距離無制限で、「一般保証」「24時間ツーリングサポート」「メンテナンス保証」が適用される無料サービスプログラムです。

*2: ファーストオーナーでかつ初度登録日から3ヶ月以内の場合のみ適用となります。

※メーカー希望小売価格は参考価格です。販売価格はメルセデス・ベンツ正規販売店が独自に定めております。詳しくはメルセデス・ベンツ正規販売店にお問い合わせください。

※自動車リサイクル料金が別途必要となります。

※上記の価格には、保険料、税金(消費税を除く)、登録等に伴う費用は含まれません。別途必要となります。

Accessories

アクセサリはWebサイトでご紹介しております。
CLE クーペ アクセサリ https://www.mercedes-benz.jp/qr/cle-coupe_accessory.html



- ※ARTICOは、人工皮革を表すMercedes-Benz Group AGの登録商標です。
- ※Burmester[®]は、Burmester Audiosysteme GmbHの商標または登録商標です。
- ※Qi(デー)は、Wireless Power Consortium(WPC)の登録商標です。
- ※iPhone、Apple CarPlayおよびその他のマークは、Apple Inc.の登録商標です。
- ※Google、AndroidおよびAndroid Auto[™]は、米国およびその他の国で登録されたGoogle LLCの商標です。
- ※ETCは、一般財団法人 ITSサービス高度化機構(ITS-TEA)の登録商標です。

- 記載の仕様・価格は、予告なく変更及び販売終了することがありますので、あらかじめご了承ください。
- このデータインフォメーションの内容は、2024年9月現在のものです。
- 受注生産は、納車までに6ヶ月以上お時間がかかります。また、オプションの組み合わせにより、納車までに6ヶ月以上お時間がかかります。詳細につきましては、メルセデス・ベンツ正規販売店までお問い合わせください。

製造事業者: Mercedes-Benz AG

総輸入元

メルセデス・ベンツ日本合同会社 〒261-7108 千葉県千葉市美浜区中瀬2-6-1 ワールドビジネスガーデン マリブウエスト

お求めは、メルセデス・ベンツ正規販売店ネットワークへ。

2024年9月20日版

DS・0924・CLE200 Coupe Sports Style-A-01